

1609

data 20/07/2016

STUDIO TECNICO SF

Geom. STEFANO E SIMONE FENZI

VIA AURELIA n. 565 - ROSIGNANO SOLVAY (LI) Tel. 0586/761165

Spazio ris. comune

Urb. 3 V

PROGETTO PRELIMINARE convenzione Piano di Recupero nell'ambito AF2 Podere San. Francesco, allaccio fognature nere e acquedotto

COMMITTENTE

Sig.ri Federica Sandri
Fenzi Simone

DESCRIZIONE DELLA TAVOLA

Calcolo abitanti equivalenti e particolare stazione di sollevamento.

LOCALITA'

S.P. della Principessa S. Vincenzo

DATA

20/ LUGLIO / 2016

Scala

Disegno

1/100

IL PROGETTISTA

Geom. STEFANO FENZI

IL COMMITTENTE

Sig.ri Federica Sandri
Simone Fenzi

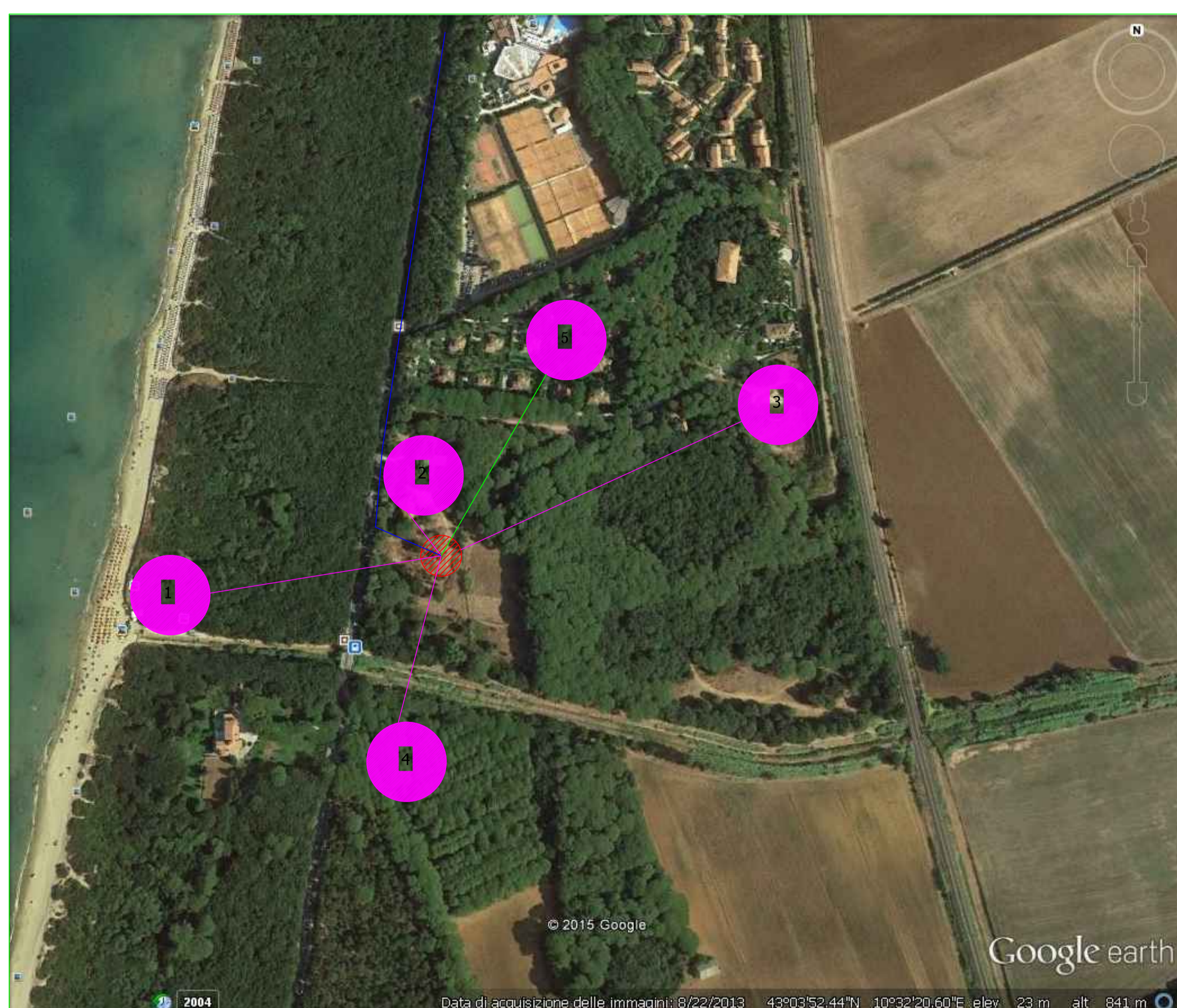

PARTICOLARE STAZIONE DI SOLLEVAMENTO

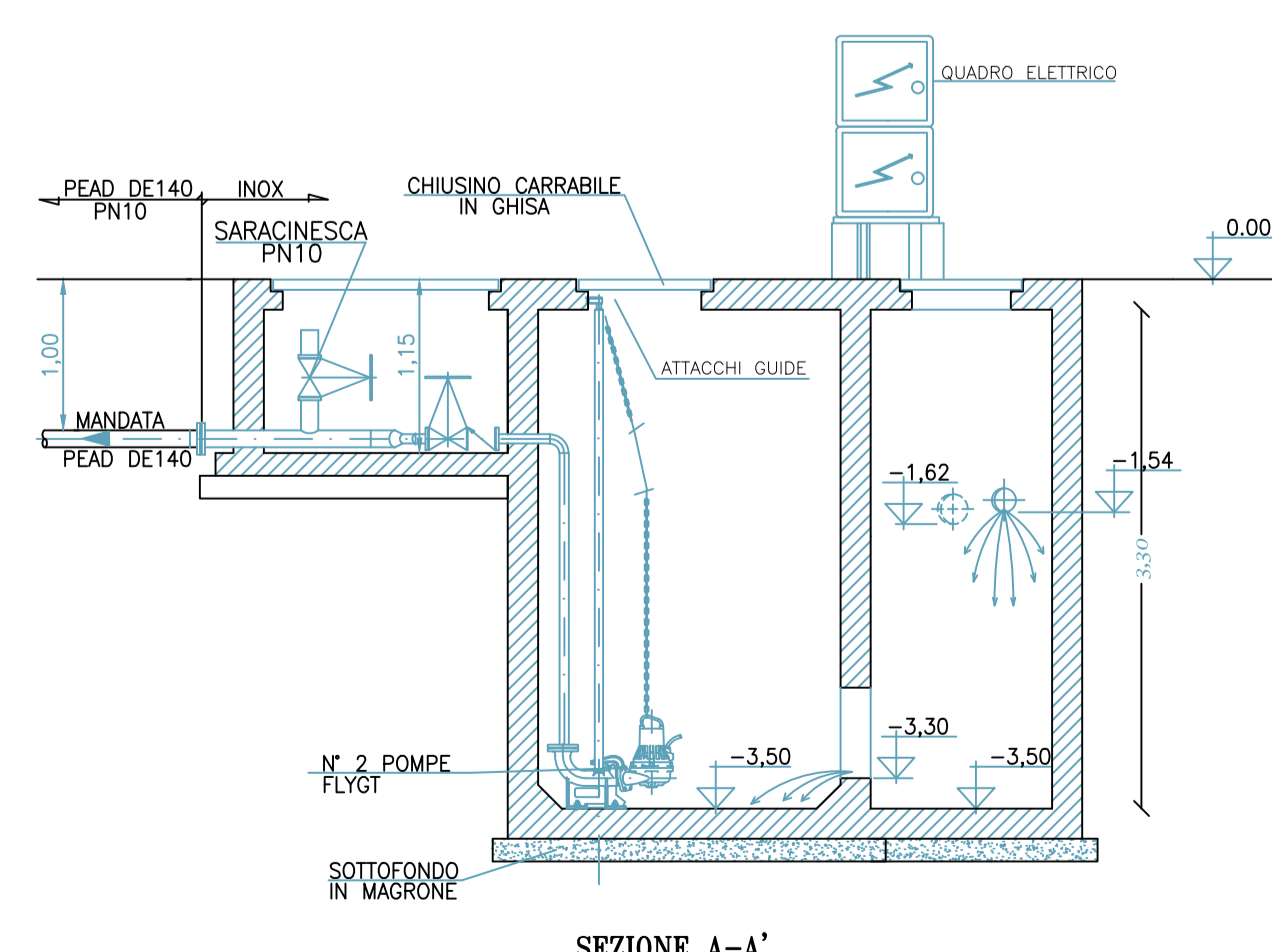
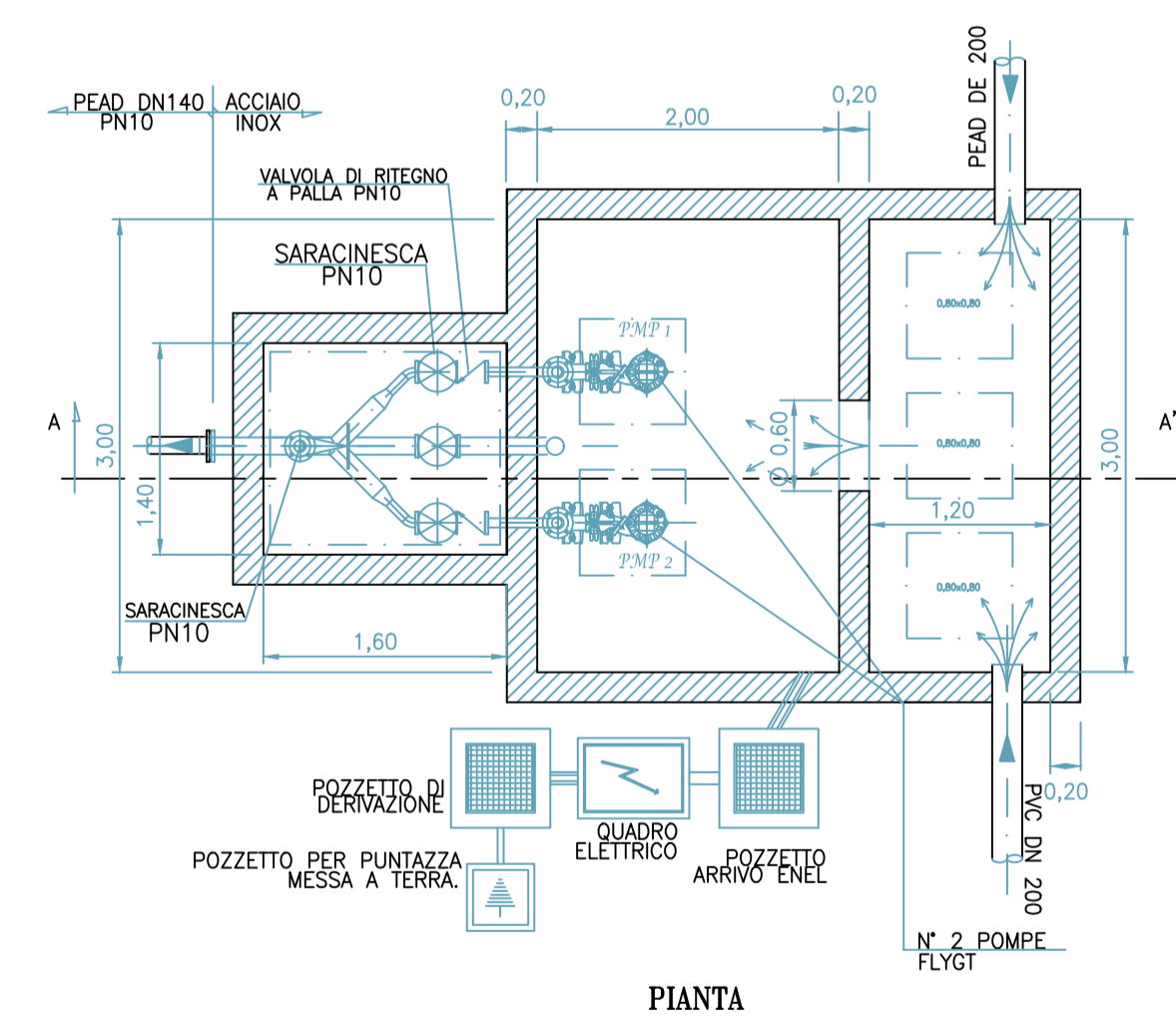

- Tubazione in Pressione
- Stazione di sollevamento
- zone con concentrazione di scarico

**DESCRIZIONE DELLE POSSIBILI UTENZE
ZONA FOSSO DEI MARMÌ**

			descrizione del calcolo abitanti equivalenti	Calcolo abitanti equivalenti
1	SPIAGGIA PER CANI PERIODO ESTIVO SI PREVEDE UN AFFLUSSO DI CIRCA 300 PERSONE GIORNO	AB. 300 X GG. 120 X LT. 250 = MC. 5.400,00	consumo medio annuo per abitante equivalente è pari a 70,25 mc., per questo la quantità di acqua necessaria viene divisa per detta cifra ottenendo così il numero di abitanti equivalenti.	A.E. = 77,00
2	NUOVA REALIZZAZIONE DI DUE COMPENDI IMMOBILIARI, RISPETTIVAMENTE DI U.I. 14 + 4 + 2 = 20 U.I.	AB. 62 X GG. 365 X LT. 250 = MC. 5.657,50		A.E. = 81,00
3	REALIZZAZIONE DI NUOVA ZONA PER PARCHEGGIO CAMPER NUMERO CAMPER PREVISTO NEL PERIODO ESTIVO 70	AB. 210 X GG. 120 X LT. 250 = MC. 6.300,00		A.E. = 90,00
4	REALIZZAZIONE DI NUOVA ZONA GIOCO E TEMPO LIBERO GIARDINO SOSPESO PREVISTO AFFLUENZA GIORNALIERA NEL PERIODO ESTIVO DI ABITANTI 120.	AB. 120 X GG. 120 X LT. 250 = MC. 3.600,00		A.E. = 52,00
5	ALLACCIO FOGNATURA RESIDENCE MARGHERITA	AB. 240 X GG. 365 X LT. 250 = MC. 21.900,00		A.E. = 240,00
				A.E. = 540,00